

**LAPORAN STUDI PRAKTIK LAPANGAN (SPL)
PENERAPAN AKAD WADI'AH DALAM PRODUK
TABUNGAN BATARA IB DI PT BANK TABUNGAN
NEGARA KANTOR CABANG SYARIAH BEKASI**



Nabella Nur Pratama

**DEPARTMENT OF ISLAMIC ECONOMICS
FACULTY OF ECONOMIC AND MANAGEMENT**

LAPORAN STUDI PRAKTIK LAPANGAN

**PENERAPAN AKAD WADI'AH DALAM PRODUK
TABUNGAN BATARA iB DI PT BANK TABUNGAN
NEGARA KANTOR CABANG SYARIAH BEKASI**



**Nabella Nur Pratama
NIM. 41.2020.418070**

**PROGRAM STUDI EKONOMI ISLAM
FAKULTAS EKONOMI DAN MANAJEMEN
UNIVERSITAS DARUSSALAM GONTOR**

2023

PERNYATAAN TENTANG KEASLIAN LAPORAN SPL

LEMBAR DEKLARASI

Dengan ini saya,

Nama : Nabella Nur Pratama

NIM : 412020418070

Facultas : Ekonomi dan Manajemen

Prodi : Ekonomi Islam

Title : PENERAPAN AKAD WADIAH DALAM PRODUK
TABUNGAN BATARA IB DI PT BANK TABUNGAN
NEGARA KANTOR CABANG SYARIAH BEKASI

Saya dengan sungguh-sungguh menyatakan bahwa laporan SPL adalah hasil penelitian saya sendiri dan bukan milik penulis lain untuk tingkatan yang berbeda. Selain itu, laporan ini tidak pernah dipublikasikan sebelumnya, kecuali beberapa bagian referensi aslinya.

Sebaliknya apabila ternyata penulisan laporan ini adalah plagiat, saya bersedia dihentikan secara akademik.

Mantingan, 15 Rajab 1444 H

6 Februari 2023 M

Yang Menyatakan,



Nabella Nur Pratama

NIM. 412020418070

LEMBAR PERSETUJUAN

Dengan ini dinyatakan bahwa Laporan SPL dengan judul :

**PENERAPAN AKAD WADIAH DALAM PRODUK TABUNGAN
BATARA IB DI PT BANK TABUNGAN NEGARA KANTOR CABANG
SYARIAH BEKASI**

Disusun oleh

**Nabella Nur Pratama
NIM. 412020418070**

Telah dibaca dengan seksama dan telah dianggap memenuhi standar ilmiah,
baik jangkauannya maupun kualitasnya.

Dosen Pembimbing



**Miftahul Ikuda, M.Ed.
NIP.170606**

HALAMAN PERNYATAAN PERSETUJUAN PUBLIKASI

Sebagai Civitas Akademik Universitas Darussalam Gontor, Saya yang bertanda tangan dibawah ini:

Nama : Nabella Nur Pratama

NIM : 412020418070

Program Studi : Ekonomi Islam

Demi pengembangan ilmu pengetahuan, menyetujui untuk memberikan kepada UNIDA Gontor Hak Bebas Royalti Noneklusif (**Non-Exclusive royalty-free right**) atas laporan studi praktik lapangan saya berjudul:

PENERAPAN AKAD WADI'AH DALAM PRODUK TABUNGAN BATARA IB DI PT BANK TABUNGAN NEGARA KANTOR CABANG SYARIAH BEKASI

Beserta perangkat yang ada (jika diperlukan), dengan hak bebas royalti noneklusif ini UNIDA Gontor berhak menyimpan, mengalih media atau format, mengelola dalam bentuk pangkalan data (data base), merawat dan mempublikasikan tugas akhir saya selama tetap mencantumkan nama saya sebagai penulis atau pencipta dan sebagai pemilik hak cipta.

Ngawi, 6 Februari 2023

Menyatakan,

METERAI TEMBEL
Rp10000
60148AV0K243025796
Nabella Nur Pratama

PEDOMAN TRANSLITERASI ARAB-INDONESIA

ARAB	NAMA	LATIN	CONTOH	LATIN
ا	Alif	-	أَمَانٌ	Amānun
ب	Ba'	B	بِنْتٌ	Bintun
ت	Ta'	T	زَيْتٌ	Zaytun
ث	Tha'	Ts	حَدِيثٌ	ḥadīthun
ج	Jim	J	جَعَلَ	Ja'ala
ح	Ha'	Ḥ	حَرَمٌ	ḥaramun
خ	Kha'	Kh	خَوْفٌ	Khaufun
د	Dal	D	دَنَى	Danā
ذ	Dhal	Dh	ذَالِكٌ	Dhālika
ر	Ra'	R	رَبٌّ	Rabbun
ز	Zay	Z	زَمَانٌ	Zamānun
س	Sin	S	سِنَّ	Sinnun
ش	Shin	Sh	شَمْسٌ	Shamsun
ص	Sad	ṣ	صَلَاةٌ	ṣalātun
ض	dad	ḍ	رَمَضَانٌ	ramaḍānun
ط	Ta'	ṭ	طَبِيبٌ	ṭabībun
ظ	Za'	ẓ	ظَلَامٌ	ẓalāmun

ع	'ayn	'	عَيْنٌ	'aynun
غ	Ghayn	Gh	غَيْرٌ	Ghayru
ف	Fa'	F	فَازَ	Fāza
ق	Qaf	Q	قَالَ	Qāla
ك	Kaf	K	كِتَابٌ	Kitābun
ل	Lam	L	لَيْلٌ	Laylun
م	Mim	M	أَمَامٌ	Amāma
ن	Nun	N	نَامَ	Nāma
و	Waw	W	وَاجِبٌ	Wājibun
هـ	Ha'	H	هَدِيَّةٌ	Hadiyyatun
ء	Hamzah	'	بِنَاءٌ	Binā'un
ي	Ya'	y	يَقِينٌ	yaqīnun

DAFTAR ISI

DECLARATION	i
LEMBAR PERSETUJUAN.....	ii
HALAMAN PERNYATAAN PERSUTUJUAN PUBLIKASI.....	ii
PEDOMAN TRANSLITERASI ARAB-INDONESIA	iv
DAFTAR ISI.....	vi
DAFTAR GAMBAR	vii
KATA PENGANTAR	viii
BAB I.....	1
PENDAHULUAN	1
1.1 Latar Belakang	1
1.2 Rumusan Masalah	4
1.3 Tujuan SPL.....	4
1.4 Manfaat SPL.....	4
BAB II.....	6
METODE KEGIATAN	6
2.1 Tempat dan Waktu SPL	6
2.2 Profil Singkat Lembaga Tempat SPL.....	7
2.3 Deskripsi Divisi dan Pekerjaan	10
BAB III	11
KEGIATAN DAN PEMBAHASAN.....	11
3.1 Ruang Lingkup Kerja	11
3.2 Tinjauan Pustaka	11
BAB IV	20
PENUTUP.....	20
4.1 Kesimpulan.....	20
4.2 Saran.....	20
DAFTAR PUSTAKA	21
LAMPIRAN.....	22

DAFTAR GAMBAR

Peta lokasi BTN KCS Bekasi.....	6
Logo BTN Syariah	8
Struktur BTN KCS Bekasi	9

KATA PENGANTAR

Puja dan puji syukur kami haturkan kehadiran Allah SWT, karena berkat rahmat dan hidayah-Nya kami dapat menyelesaikan laporan akhir Studi Praktik Lapangan (SPL) yang berjudul “**Penerapan Akad Wadiah Dalam Produk Batara iB di PT. Bank Tabungan Negara Syariah Kantor Cabang Syariah Bekasi**”. Meskipun dalam proses penyelesaiannya mengalami banyak hambatan, namun atas izin Allah saya berhasil menyelesaikan laporan akhir SPL ini tepat pada waktunya.

Dalam pengadaan pelaksanaan program ini hingga pada tahap penyusunan laporan tentu tidak terlepas dari peran dan bantuan dari segala pihak yang didalamnya adalah orang tua, Dosen, Dekan, Kaprodi dan Wakaprodi, Pembimbing SPL serta seluruh jajaran Dosen program studi Ekonomi Islam yang terus mendampingi, membimbing, memberikan kritik dan saran serta masukan dan evaluasi yang dapat membangun ide dan inovasi khususnya pada Studi Praktik Lapangan (SPL) saya. Selain itu saya juga mengucapkan terimakasih kepada rekan-rekan anggota kelompok yang telah memberikan kontribusi, motivasi dan dukungan, baik secara langsung maupun tidak langsung dalam proses pembuatan laporan akhir Studi Praktik Lapangan (SPL). Oleh karena itu pada kesempatan ini penulis ingin mengucapkan rasa syukur dan terima kasih kepada:

1. Pimpinan pondok Modern Darussalam Gontor : Al-Ustadz K.H Hasan Abdullah Sahal, Al-Ustadz Prof. Dr. K.H. Amal Fathullah Zarkasyi, M.A. dan Al-Ustadz Drs. K.H. Akrim Mariyat.
2. Rektor Universitas Darussalam Gontor: Al-Ustadz Assoc. Prof. Dr. K.H. Hamid Fahmy Zarkasyi, M.Ed, M.Phil selaku rektor Universitas Darussalam Gontor, Al-Ustadz Dr. Abdul Hafidz Zaid, M.A selaku wakil rektor I Bidang Akademik & Kemahasiswaan, Al-Ustadz Dr. Setiawan bin Lahuri, M.A selaku wakil rektor II Bidang Administrasi Umum & Keuangan, Al-Ustadz Dr. Khoirul Umam, M.Ec selaku wakil rektor III Bidang Kerjasama & Alumni.

3. Wakil Dekan *Kulliyatu-l-banat* Universitas Darussalam Gontor, Al-Ustadz Dr. Nur Hadi Ihsan, MIRKH.
4. Dekan Fakultas Ekonomi dan Manajemen, Al-Ustadz Dr. Hartomi Maulana, M.Sc dan Kepala Program Studi Ekonomi Islam Al-Ustadz Mufti Afif, Lc, M.A.
5. Al-Ustadz Miftahul Huda, M.E. selaku dosen pembimbing dalam proses magang, penulisan laporan sampai selesai.
6. Keluarga penulis, ayahanda Agus Nurhadi dan ibunda Nuraini yang sangat saya cinta dan sayangi, telah mendidik, membesarkan, selalu memberikan dukungan dan motivasi, serta panjatan do'a yang tidak henti dalam menyertai langkah putrinya. Dan tidak lupa adik penulis Aisyiyah Nur Syalwa, serta seluruh keluarga besar yang tidak bisa penulis cantumkan satu persatu.
7. Pegawai Bank BTN Syariah KCS Bekasi
8. Teman-teman seperjuangan Ekonomi Islam angkatan 2020.

Sebagai generasi penerus bangsa, tentunya saya ingin memberikan kontribusi untuk membangun peradaban besar bagi negara. Salah satunya adalah dengan memberikan inovasi positif yang bermanfaat, khususnya bagi masyarakat pribumi. Karena itu kami berharap semoga hasil daripada laporan akhir Studi Praktik Lapangan (SPL) ini dapat menjadi salah satu sarana untuk menyampaikan aspirasi yang kelak akan berguna bagi kehidupan kita bersama.

Saya menyadari bahwa dalam penyusunan laporan akhir ini masih jauh dari kesempurnaan, seperti kata pepatah “Tak Ada Gading Yang Tak Retak” karena kesempurnaan hanya milik Allah SWT semata. Untuk itu, saya sangat mengharapkan kritik dan saran yang bersifat membangun guna menyempurnakan Studi Praktik Lapangan (SPL) ini. Dengan harapan semoga laporan hasil akhir Studi Praktik Lapangan (SPL) yang saya buat, dapat bermanfaat bagi penulis khususnya dan bagi para pembaca umumnya.

Ngawi, 6 Februari 2023

Penulis

BAB I

PENDAHULUAN

1.1 Latar Belakang

Universitas Darussalam Gontor merupakan universitas pesantren yang menerapkan sistem kehidupan dan nilai-nilai pondok pesantren dengan keempat pusat pendidikan (catur pusat pendidikan) yaitu Masjid, kelas, asrama, dan kehidupan kampus. Semua hal tersebut dibawah naungan Rektor sebagai Kyai dan sentral figurnya bersama dengan para dosen dan mahasiswa senior.

Pada Universitas Darussalam Gontor terdapat tata nilai yang menjiwai kehidupan kampus yang tidak diajarkan dalam praktek belajar-mengajar di dalam kelas, namun diterapkan dalam kehidupan di kampus UNIDA Gontor atau biasa disebut sebagai Panca Jiwa yang terdiri dari : Keikhlasan, Kesederhanaan, *Ukhuwwah Islamiyah*, Kemandirian, dan Kebebasan. Selain panca jiwa, Universitas Darussalam Gontor juga mempunyai pembinaan akhlak dan mental sebagai bentuk pendukung dalam kegiatan eksternal akademik yang di aplikasikan kedalam 6 program yaitu : Keilmuwan, Kerohanian, Keorganisasian atau *leadership*, Kemasyarakatan, Kesenian dan Olahraga.

SPL (Studi Praktik Lapangan) atau magang (pelatihan *On The Job Training*) merupakan salah satu contoh pengaplikasian pembinaan akhlak dan mental non-akademik sebagai kegiatan ekstrakurikuler yang diwajibkan bagi seluruh mahasiswa dan mahasiswi UNIDA Gontor. Adapun tujuan dari SPL adalah sebagai wadah pelatihan dan praktek langsung ke lapangan dengan harapan agar mahasiswa dan mahasiswi menjadi calon-calon praktisi yang lebih peka terhadap permasalahan yang muncul di lapangan, dan mengembangkan ilmu pengetahuan mahasiswa dan mahasiswi.

Adapun kesempatan ini, penulis memilih objek SPL adalah PT. Bank Tabungan Negara Kantor Cabang Syariah Bekasi, Ruko Centra Niaga Kalimalang Blok A IV.5-6, Jl. A.Yani No.B1, RT.001/RW.005, Kayuringin Jaya, Kec. Bekasi Sel., Kota Bks, Jawa Barat 17141.

Bank syariah adalah aplikasi sistem ekonomi syariah Islam yang merupakan bagian dari nilai-nilai ajaran Islam yang mengatur bidang perekonomian umat dan tidak terpisahkan dari aspek-aspek lain ajaran Islam yang komprehensif dan universal. Komprehensif berarti ajaran Islam melingkupi seluruh aspek kehidupan, baik ritual maupun sosial kemaasyarakatan yang bersifat universal. Universal berarti bahwa syariah Islam dapat dipraktikkan dalam setiap waktu dan tempat tanpa memandang ras, suku, golongan, dan agama sesuai dengan prinsip Islam. Dengan adanya bank syariah diharapkan dapat memberikan sumbangan terhadap pertumbuhan ekonomi masyarakat melalui pembiayaan-pembiayaan yang dikeluarkan oleh bank syariah. Melalui pembiayaan tersebut bank syariah dapat menjadi mitra dengan nasabah, sehingga hubungan bank syariah dengan nasabah tidak lagi sebagai kreditur dan debitur tetapi menjadi hubungan kemitraan.

Beberapa bank yang dikonversi dan membuka cabang syariah salah satunya yaitu Bank Tabungan Negara (BTN) Syariah lahir untuk memperkenalkan dan memberikan produk-produk perbankan dengan prinsip syariah. PT. Bank Tabungan Negara Syariah yang merupakan bagian Bank BTN Konvensional yang merupakan Bank BUMN, BTN syariah menjalankan fungsi intermediasi dengan menghimpun dana masyarakat melalui produk-produk giro, tabungan dan deposito serta menyalurkannya kembali ke sector riil melalui berbagai pembiayaan KPR, Bangun rumah, kendaraan bermotor, multijasa, multimanfaat, tunai emas, konstruksi, investasi, talangan haji, KUR dan modal Kerja, sesuai dengan mottonya: “Maju dan Sejahtera Bersama” maka Bank BTN Syariah mengutamakan prinsip keadilan dan kesetaraan dalam penerapan imbalan bagi hasil antara nasabah dan bank. Di BTN syariah terdapat produk penghimpunan dana dan produk pembiayaan. Produk penghimpunan dana berupa simpanan atau tabungan yang terikat dan tidak terikat jangka waktu dan syarat-syarat tertentu dalam penyertaan dan penarikannya. Jenis simpanan atau tabungan yang dikumpulkan sangat beragam sesuai dengan kebutuhan dan kemudahan yang dimiliki simpanan atau tabungan tersebut. Produk penghimpunan dana yang dimiliki oleh Bank BTN Syariah di KCS Bekasi diantaranya Tabungan BTN

Batara iB, dimana tabungan BTN batara iB itu sendiri terdiri dari Tabungan BTN Batara iB, Tabungan BTN Batara iB Pelajar, Tabungan BTN iB Payroll dan tabungan BTN Batara iB TKI (Tenaga Kerja Indonesia).

Dalam wacana fiqh dan ekonomi Islam, terdapat sebuah akad mu'amalah yang memiliki kemiripan dengan tabungan, yaitu akad Wadi'ah. Di beberapa lembaga keuangan syariah, instrument Wadi'ah ini dijadikan sebagai salah satu instrument untuk merekrut dan menjaring dana dari masyarakat. Pada gilirannya, instrument wadiah ini dijadikan sebagai instrument alternatif untuk menggantikan tabungan yang dilengkapi dengan instrument bunga di lembaga keuangan konvensional.

Bank BTN Syariah tidak mau kalah dalam hal pelayanan dan produk investasi serta penyimpanan dananya, untuk itu dalam memenuhi kebutuhan masyarakat Indonesia dalam hal produk penyimpanan sehari-hari dengan prinsip syariah, BTN syariah menghadirkan produk tabungan Batara iB. Produk tabungan ini dihadirkan sebagai media penyimpanan dana masyarakat dalam mata uang rupiah yang menggunakan akad Wadi'ah atau titipan. Dalam penggunaan akad ini pihak bank tidak menjanjikan bagi hasil kepada nasabah, melainkan memberikan bonus yang menguntungkan dan insyaAllah mampu bersaing dan dapat memberikan kemudahan serta kenyamanan layanan nasabah. Bank BTN Syariah memberikan solusi tabungan transaksional dengan kemudahan transaksi pembelian dan pembayaran melalui channel bank BTN untuk menunjang aktivitas keuangan keluarga, penyetoran dapat dilakukan di Outlet Bank BTN syariah dan Kantor pos maupun melalui Cash Deposit Machine. Tabungan BTN Batara iB merupakan salah satu produk dalam kelompok penghimpunan dana di Bank BTN Syariah atau dapat dikatakan sebagai produk yang tergolong dalam dana pihak ketiga. Dana pihak ketiga (DPK) merupakan dana yang dihimpun oleh bank yang bersumber dari masyarakat. Maka berdasarkan latar belakang diatas penulis tertarik untuk membahas "PENERAPAN AKAD WADI'AH DALAM PRODUK TABUNGAN BATARA IB DI PT BANK TABUNGAN NEGARA KANTOR CABANG SYARIAH BEKASI"

1.2 Rumusan Masalah

Dari latar belakang yang telah dipaparkan, rumusan masalah dari laporan SPL ini adalah bagaimana penerapan akad wadiah dalam produk tabungan batara iB di PT. Bank Tabungan Negara Kantor Cabang Syariah Bekasi?

1.3 Tujuan SPL

Tujuan dari pelaksanaan SPL di BTN KCS Bekasi adalah untuk mengetahui bagaimana penerapan akad wadiah dalam produk tabungan batara iB di PT. Bank Tabungan Negara Kantor Cabang Syariah Bekasi.

1.4 Manfaat SPL

1. Manfaat dari Studi Praktik Lapangan

- a. Memberikan manfaat dalam penerapan teori yang diperoleh dibangku kuliah dengan praktek yang ada di dunia kerja atau masyarakat
- b. Melatih diri guna untuk menambah pengalaman hingga beradaptasi dengan dunia kerja yang sesungguhnya.
- c. Menambah wawasan mengenai produk tabungan Bank BTN Syariah

2. Manfaat akademik

- a. Studi Praktik Lapangan ini diharapkan berguna bagi pengembangan ilmu ekonomika pembangunan, sehingga dapat dijadikan referensi bagi mahasiswa dan mahasiswi selanjutnya.
- b. Studi Praktik Lapangan ini diharapkan dapat menjadi syiar bagi program studi Ekonomi Islam UNIDA Gontor untuk menjalin kerjasama antara instansi atau mitra yang bersangkutan.

3. Manfaat bagi Instansi

Adapun manfaat bagi instansi atau mitra yang bersangkutan pada pelaksanaan Studi Praktik Lapangan ini diharapkan dapat membantu

meringankan tugas-tugas para pegawai bank dan adanya pembaharuan serta inovasi pada mitra agar lebih baik.

BAB II

METODE KEGIATAN

2.1 Tempat dan Waktu SPL

Studi Praktek Lapangan dilaksanakan selama kurang lebih 30 hari yang dimulai pada hari Kamis, 1 Desember 2022 sampai hari Jum'at, 30 Desember 2022. Hari kerja yaitu hari Senin hingga Jum'at, dimulai pukul 08.00 hingga pukul 16.00 WIB. Laporan Studi Praktek Lapangan menggunakan metode wawancara yang meliputi interview dengan karyawan BTN Syariah Bekasi dan pengumpulan data-data, observasi yang meliputi studi biografi dan deskripsi lembaga serta kepuastakaan sebagai refrensi dalam penelitian ini. kegiatan SPL dilaksanakan di PT. Bank Tabungan Negara Kantor Cabang Syariah Bekasi tepatnya di Ruko Centra Niaga Kalimalang Blok A IV.5-6, Jl. A.Yani No.B1, RT.001/RW.005, Kayuringin Jaya, Kec. Bekasi Sel., Kota Bks, Jawa Barat 17141.



Gambar 2.1

Sumber:

<https://www.google.com/maps/place/Bank+BTN+Syariah>

2.2 Profil Singkat Lembaga Tempat SPL

2.2.1. Sejarah Berdirinya BTN Syariah

Berawal dari adanya perubahan peraturan perundang-undangan perbankan oleh pemerintah dari UU Perbankan No. 7 Tahun 1992 menjadi Perbankan No. 10 Tahun 1998, dunia perbankan nasional menjadi marak dengan boomingnya bank syariah. Persaingan dalam pasar perbankan pun kian ketat. Belum lagi dengan dikeluarkannya PBI No. 4/1/PBI/2002 tentang perubahan kegiatan usaha bank umum konvensional menjadi bank umum berdasarkan prinsip syariah oleh bank umum konvensional, jumlah bank syariah pun bertambah dengan banyaknya UUS (Unit Usaha Syariah). Maka manajemen PT. Bank Tabungan Negara (Persero), melalui rapat komite pengarah tim implementasi restrukturisasi Bank BTN tanggal 12 Desember 2013, manajemen bank BTN menyusun rencana kerja dan perubahan anggaran dasar untuk membuka UUS agar dapat bersaing di pasar perbankan syariah.

Untuk mengantisipasi adanya kecenderungan tersebut, maka PT Bank Tabungan Negara (Persero) pada Rapat Umum Pemegang Saham tanggal 16 Januari 2004 dan perubahan Anggaran Dasar dengan akta No. 29 tanggal 27 Oktober 2004 oleh Emi Sulistyowati, SH Notaris di Jakarta yang ditandai dengan terbentuknya divisi syariah berdasarkan Ketetapan Direksi No. 14/DIR/DSYA/2004. Pembentukan Unit Usaha Syariah ini juga untuk memperkuat tekad ajaran Bank BTN untuk menjadikan kerja sebagai bagian dari ibadah yang tidak terpisah dengan ibadah-ibadah lainnya. Selanjutnya Bank BTN Unit Usaha Syariah disebut “BTN Syariah” dengan motto “Maju dan Sejahtera Bersama”. Dalam pelaksanaan kegiatannya, Unit Usaha Syariah didampingi oleh Dewan Pengawas Syariah (DPS) yang bertindak sebagai pengawas, penasehat dan pemberi saran kepada Direksi, Pimpinan Divisi Syariah, dan Pimpinan Kantor Cabang Syariah mengenai hal-hal yang terkait dengan prinsip syariah.

Pada bulan November 2004 dibentuklah struktur organisasi kantor cabang syariah PT. BTN. Dimana setiap kantor cabang syariah dipimpin oleh satu orang kepala cabang yang bertanggung jawab kepada kepala divisi syariah. Yang pada saat bersamaan Direktur Utama Bank BTN meminta rekomendasi penunjukan DPS dan pada tanggal 3 Desember 2004, Direktur Utama Bank BTN menerima surat rekomendasi DSN/MUI tentang penunjukan DPS bagi BTN Syariah. Pada tanggal 18 Maret 2005 resmi ditunjuk oleh DSN/MUI sebagai DPS bagi BTN Syariah, yaitu Drs. H. Ahmad Nazri Adlani, Drs. H. Mohammad Hidayat, MBA, MBL, dan Dr. H. Endy M. Astiwara, MA, AAIJ, FIIS, CPLHI, ACS. Pada tanggal 15 Desember 2004, Bank BTN menerima surat persetujuan dari BI, Surat No. 6/1350/DPbs perihal persetujuan BI mengenai prinsip KCS (Kantor Cabang Syariah) Bank BTN. Maka tanggal inilah yang diperingati secara resmi sebagai hari lahirnya BTN Syariah.

2.2.2. Logo BTN Syariah



Gambar 2.2

2.2.3. Struktur Organisasi BTN KCS Bekasi

STRUKTUR

ORGANISASI

BTN KCS BEKASI

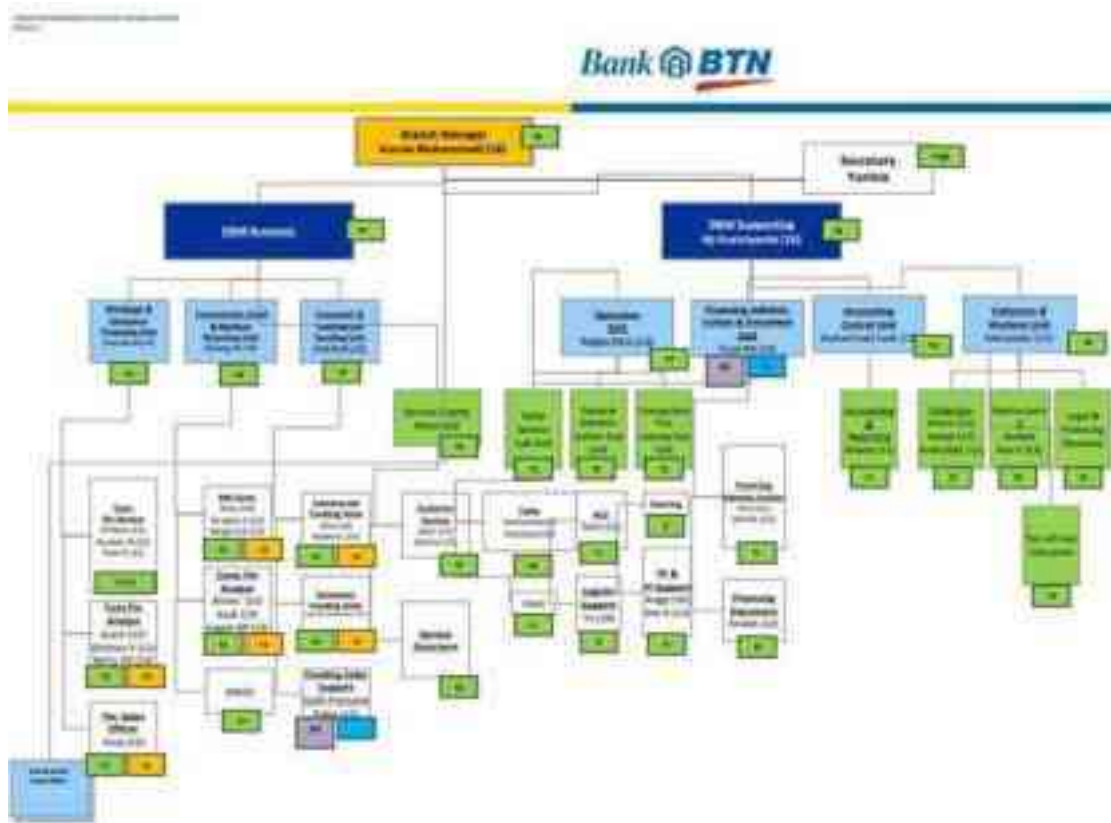

Gambar 2.3

2.2.4. Visi dan Misi BTN Syariah

Visi:

“Menjadi Strategic Business Unit BTN yang sehat dan terkemuka dalam penyediaan jasa keuangan syariah dan mengutamakan kemaslahatan bersama.”

Misi:

a. Mendukung pencapaian sasaran laba usaha BTN.

b. Memberikan pelayanan jasa keuangan Syariah yang unggul dalam pembiayaan perumahan dan produk serta jasa keuangan Syariah terkait sehingga dapat memberikan kepuasan bagi nasabah dan memperoleh pangsa pasar yang diharapkan.

c. Melaksanakan manajemen perbankan yang sesuai dengan prinsip Syariah sehingga dapat meningkatkan ketahanan BTN dalam menghadapi perubahan lingkungan usaha serta meningkatkan shareholders value.

d. Memberi keseimbangan dalam pemenuhan kepentingan segenap stakeholders serta memberikan ketentraman pada karyawan dan nasabah.

2.3 Deskripsi Divisi dan Pekerjaan

Customer Service adalah suatu bagian dari unit organisasi atau bank, yang berada di bagian Front Office, yang bertugas sebagai sumber informasi dan perantara bagi bank dan nasabah yang ingin mendapatkan jasa-jasa pelayanan dan produk-produk bank. Bentuk pelayanan Customer Service tidak hanya pada pemberian informasi pada nasabah, tetapi juga menerima keluhan dari nasabahnya, serta mencari jalan keluar dari setiap permasalahan yang dihadapi oleh nasabahnya, serta mencari jalan keluar dari setiap permasalahan yang dihadapi oleh nasabahnya, dengan sikap ramah, sopan, tidak memotong pembicaraan nasabah. bertanya setelah selesai berbicara, serta mau mendengarkan setiap keluhan nasabahnya dengan empati, kemudian memberikan jalan keluar untuk setiap masalah yang dihadapi oleh nasabahnya.

Sebagai seorang Customer Service tentu telah ditetapkan fungsi dan tugas yang harus dilaksanakannya. Fungsi dan tugas ini harus dilakukan sebaik mungkin dalam arti dapat dilaksanakan dengan sebaikbaiknya. Fungsi dan tugas-tugas seorang Customer Service harus benar benar dipahami sehingga dapat menjalankan tugasnya dengan baik.

Seorang Customer Service mempunyai peranan yang sangat penting pada kinerja bank. Dalam dunia perbankan, tugas utama seorang Customer Service adalah memberikan pelayanan, dan membina hubungan dengan masyarakat. Customer Service dalam melayani nasabah harus bersikap ramah dan sopan dan harus bisa meyakinkan nasabah maupun calon nasabah untuk tetap setia dengan bank yang bersangkutan. Secara umum, peranan seorang Customer Service yaitu sebagai penghubung antara bank dengan nasabah.

BAB III

KEGIATAN DAN PEMBAHASAN

3.1 Ruang Lingkup Kerja

Studi Praktek Lapangan (SPL) pada kali ini dilaksanakan di Bank BTN KCS Bekasi. Dalam kegiatan ini penulis ditugaskan pada divisi customer service. Rutinitas yang dikerjakan ialah, dimulai pukul 08.00 WIB hingga 16.00 WIB kecuali setiap hari senin pada pukul 07.00 WIB melakukan ta'lim bersama seluruh pegawai BTN KCS Bekasi.

Setelah minggu pertama penulis sudah menerima job, seperti pengarsipan dokumen yaitu kita menyimpan dokumen-dokumen penting nasabah yang bersifat rahasia sehingga pihak lain tidak bisa melihat tanpa adanya izin dari kepala unitnya. Pendataan nasabah yaitu melengkapi data nasabah seperti Kartu Tanda Penduduk (KTP), Kartu Keluarga (KK), dan NPWP. Pencetakan rekening koran yang dimana setiap bulannya diceak dan di berikan kepada perusahaan yang bersangkutan. serta mendapatkan ilmu yang bermanfaat.

Pada Hari Jum'at, penulis mengikuti agenda mingguan yakni, bakti sosial bersama BTN KCS Bekasi yang dilaksanakan di Ruko Centra Niaga Kalimalang Blok A IV.5-6, Jl. A.Yani No.B1, RT.001/RW.005, Kayuringin Jaya, Kec. Bekasi Sel., Kota Bks, Jawa Barat 17141, tepatnya depan BTN KCS Bekasi, seperti membagikan nasi kepada orang yang membutuhkan sebelum sholat jum'at dimulai, yang dimana pendapatan tersebut dihasilkan oleh pengeluaran pegawai BTN Syariah itu sendiri.

3.2 Tinjauan Pustaka

3.2.1. Tabungan

Menurut undang-undang No.10 Tahun 1998 tentang perbankan, tabungan merupakan simpanan yang penarikannya hanya dilakukan menurut syarat tertentu yang telah disepakati, dan tidak dapat ditarik dengan cek, bilyet giro atau alat lainnya yang dipersamakan dengan itu. Tabungan adalah jenis simpanan yang paling dikenal kalangan masyarakat, dikarnakan sejak sekolah dasar murid sudah

dikenalkan dengan tabungan, meskipun masih bersifat menabung disekolah. Seiring berkembangnya zaman masyarakat justru membutuhkan bank sebagai tempat menyimpan dana.

Adapaun tujuan masyarakat menyimpan dana di bank antara lain:

- a. Nasabah akan merasa aman menyimpan uangnya dalam bentuk tabungan di bank
- b. Nasabah dapat menarik tabungannya dengan mudah karena bank membeikan kemudahan dalam segi penarikannya
- c. Untuk penghematan, supaya penghasilan tidak seluruhnya untuk diperbelanjakan.¹

Tabungan merupakan salah satu bentuk simpanan yang diperlukan oleh masyarakat guna menyimpan dananya, serta merupakan jenis simpanan yang dapat dibuka dengan persyaratan yang mudah. Nasabah hanya menyediakan fotocopy KTP, KK, dan NPWP untuk dapat membuka rekening tabungan. Setoran awal rekening tabungan juga rendah sehingga masyarakat tidak terbebani. Dalam abad modern bank melakukan inovasi dengan adanya produk tabungan dalam berbagai jenis. Beberapa jenis tabungan yang ditawarkan oleh bank saat ini, misalnya tabungan harian, tabungan pendidikan, tabungan haji, dan lain-lain.

Menurut undang-undang Nomor 21 Tahun 2008 Pasal 1 angka 21 tentang perbankan syariah yang menyebutkan bahwa tabungan merupakan simpanan berdasarkan akad wadi'ah atau investasi dana berdasarkan akad Mudharabah atau akad lainnya yang tidak bertentangan dengan prinsip syariah. Penarikan hanya dapat dilakukan menurut syarat dan ketentuan tetentu yang telah disepakati, tetapi tidak dapat ditarik dengan cek, bilyet giro, atau yang serupa dengan itu.²

¹ Ismail, *Akuntansi Bank Teori dan Aplikasi dalam Rupiah*, Jakarta: Prenada Media Group, 2010, p.48

² Abdul Ghofur Anshori, *Perbankan Syariah di Indonesia*, Yogyakarta: Gadjah Mada University Press, 2007, p.92

Ulama kontemporer Indonesia memasukkan transaksi tabungan dalam akad wadiah. Mereka membagi akad wadiah menjadi dua macam yaitu wadiah yad amanah dan wadi'ah yad dhamanah. Wadiah yad dhamanah merupakan titipan nasabah kepada lembaga keuangan syariah yang diizinkan untuk dikelola dalam usaha riil sepanjang dana tersebut belum diambil oleh pemiliknya. Seperti lembaga memberikan kelebihan berupa bonus kepada penitip, meski tidak ada larangan untuk tidak memberikan bonusnya.³

Pembukaan tabungan merupakan awal seseorang menjadi nasabah tabungan. Sebelum pembukaan tabungan dilaksanakan, bank membeikan formulir CIF yang harus dilengkapi oleh calon nasabah. Setelah formulir lengkap, maka bank akan membuka rekening tabungan. Nasabah akan melakukan setoran awal sesuai dengan jumlah uang yang telah ditentukan oleh bank. Setiap bank akan mensyaratkan adanya ketentuan tentang setoran awal yang besarnya tergantung pada masing-masing bank dan setoran berikutnya.

Setoran nasabah dapat dilakukan dengan setoran tunai maupun non tunai. Setoran tunai merupakan setoran yang dilakukan oleh nasabah secara langsung ke bank dengan menyetorkan uang kepada bank dan bank akan memeriksa jumlah uang yang disetorkan dan membandingkan dengan jumlah angka yang tertera pada slip setoran, bila benar maka akan dicatat dalam pembukuan bank. Sedangkan setoran non tunai merupakan setoran yang dilakukan oleh nasabah atau pihak lain tidak dengan menyetorkan uang tunai, tetapi dengan sarana lain, antara lain transfer-in, setoran kliring dan lain-lain. Setoran non tunai akan dicatat oleh bank apabila dana tersebut benar-benar diterima oleh bank.⁴

3.2.2. Wadi'ah

³ Mufti Afif, *Tabungan Implementasi akad wadi'ah atau qard*, Jurnal Hukum Islam, Vol.12 No.2, 2014, p.259

⁴ Ismail, *Akuntansi Bank Teori dan Aplikasi dalam Rupiah*, Jakarta: Prenada Media Group, 2010, p.52

Wadi'ah adalah permintaan dari seseorang kepada pihak lain untuk mengganti dalam memelihara atau menjaga barang hartanya, yaitu permintaan untuk mengganti pihak yang memiliki harta, sehingga wadi'ah itu menetapkan permintaan mengganti posisi pemilik harta untuk menjaganya.⁵

Wadi'ah dibagi dalam dua jenis yaitu Wadi'ah Yad Amanah dan Wadi'ah Yad Dhamanah, dengan penjelasan sebagai berikut:

a. Wadi'ah Yad Amanah

Bank sebagai trustee dan menjaga barang tersebut, serta tidak menjamin pengembalian barang dalam hal barang tersebut hilang atau rusak karena pencurian, kebakaran, banjir atau musibah asalkan bank telah melakukan semua tindakan yang diperlukan guna mengamankan barang tersebut.

b. Wadi'ah Yad Dhamanah

Bank sebagai custodian menjamin bahwa barang titipan berada dalam penyimpanan custodian. Dalam hal ini bank sebagai custodian pengganti barang yang dititipkan itu kepada pemiliknya apalagi barang itu rusak atau hilang. Berdasarkan perjanjian antar bank dan nasabah, nasabah memperkenankan bank menggunakan barang yang dititipkan asalkan penggunaannya harus sesuai dengan prinsip syariah sebagaimana bank harus mengganti keuntungan dan kerugian yang terjadi berkaitan dengan penggunaan barang tersebut dan menjadi milik serta tanggung jawab bank. Bank dapat memberikan insentif kepada nasabah dalam bentuk bonus yang diberikan secara sukarela. Dalam pemberian jasa bank syariah, wadi'ah yad dhamanah digunakan oleh bank syariah guna menghimpun atau memobilisasi dana simpanan nasabah dalam bentuk rekening giro, rekening tabungan, dan rekening deposito.⁶

⁵ Yadi Janwari, *Fikih Lembaga Keuangan Syariah*, Bandung: PT Remaja Rosdakarya, 2015, p.3

⁶ Sultan Remy Sjahdeini, *Perbankan Syariah Produk-produk dan Aspek-Aspek Hukumnya*, Jakarta: Prenada Media Group, 2014, p.353

3.2.3. Penerapan Akad Wadiah Dalam Produk Batara iB di PT. Bank Tabungan Negara Syariah Kantor Cabang Syariah Bekasi

Tabungan merupakan simpanan yang penarikannya hanya dapat dilakukan menurut syarat tertentu yang disepakati, tetapi tidak dapat ditarik menggunakan cek, bilyet giro atau alat lainnya yang serupa dengan itu. Jika nasabah ingin mengambil simpanannya dapat datang langsung ke bank dengan membawa buku tabungan, slip penarikan, atau fasilitas ATM. Menurut undang-undang nomor 21 tahun 2008 pasal 1 angka 21 tentang perbankan syariah yang memiliki pengertian hampir sama menyebutkan bahwa tabungan adalah simpanan berdasarkan akad wadiah atau investasi dana berdasarkan akad mudharabah atau akad lainnya yang tidak bertentangan dengan syariat islam, dan penarikannya hanya dapat dilakukan menurut syarat dan ketentuan yang telah disepakati, tetapi tidak dapat ditarik dengan cek, bilyet giro atau alat lainnya.

Dalam hal tersebut, terdapat dua prinsip perjanjian islam yang sesuai di implementasikan dalam produk tabungan yaitu wadi'ah dan mudharabah. Pilihannya terhadap produk ini tergantung motif dari nasabah. Jika motifnya hanya ingin menyimpan saja maka bisa dipakai produk tabungan wadiah, sedangkan untuk memenuhi nasabah yang bermotif untuk mencari keuntungan atau untuk investasi maka bisa memakai produk tabungan mudharabah.⁷

Wadi'ah dipraktikkan di bank-bank dengan menggunakan sistem syariah yaitu dengan konsep wadi'ah yad dhamanah, berarti titipan dengan risiko ganti rugi. Dengan konsep tersebut, bank menerima titipan dana dari nasabah dan nasabah mengizinkan bank untuk menggunakan dana tersebut untuk diinventasikan dengan syarat yang apabila terjadi risiko maka pihak bank memberikan ganti rugi. Konsekuensi dari wadi'ah yad dhamanah adalah apabila uang tersebut dikelola pihak bank syariah dan mendapatkan keuntungan, maka seluruh keuntungan tersebut menjadi milik bank.

⁷ Abdul Ghofur Anshori, *Perbankan Syariah Indonesia*, Yogyakarta: Gadjah Mada University Press, 2007, p.92

Tabungan batara iB yaitu salah satu produk tabungan yang terdapat di BTN Kantor Cabang Syariah Bekasi, yang dimana tabungan Batara iB itu sendiri jenisnya ada 4 macam, antara lain:

- a. Tabungan Batara iB
- b. Tabungan Batara Pelajar iB
- c. Tabungan Batara TKI iB
- d. Tabungan Batara Payroll iB

Berdasarkan hasil wawancara yang telah dilakukan dengan ibu Selvina Fajar Saputri selaku Customer Service mengenai penerapan akad wadi'ah pada produk Tabungan Batara iB di Bank Tabungan Negara Kantor Cabang Syariah Bekasi yaitu beliau menjelaskan bahawa dari empat produk tabungan tersebut menggunakan akad Wadi'ah yad dhamanah dimana nasabah bertindak sebagai pemilik modal yang menitipkan uangnya kepada bank dan memberikan hak kepada bank untuk memanfaatkan serta menggunakan uang yang dititipkannya. Bank bertindak sebagai shohibul mall atau pihak yang dititipi dana yang disertai hak untuk menggunakan atau memanfaatkannya dan bank dapat memberi bonus kepada nasabah yang besarnya sesuai dengan kebijakan bank. Sebagai konsekuensinya bank bertanggung jawab atas keutuhan harta titipan tersebut serta mengembalikan kapan saja nasabah menghendaki.⁸

Prinsip wadi'ah yang diterapkan dalam tabungan ini yaitu wadi'ah yad dhamanah, yaitu pihak bank bertanggung jawab atas keutuhan harta titipan sehingga boleh memanfaatkan harta tersebut. Bank boleh memberikan sedikit keuntungan kepada nasabah dengan besaran sesuai dengan kebijakan bank. Berbeda dengan prinsip wadi'ah yad amanah yaitu harta tidak boleh dimanfaatkan oleh pihak bank dengan alasan apapun, dan bank boleh mengenakan biaya administrasi kepada pihak bank yang menitipkan sebagai kontraprstasi atas

⁸ Wawancara dengan Ibu Selvina Fajar Saputri Customer Service PT. Bank Tabungan Negara KCS Bekasi pada tanggal 4 Desember 2022.

penjagaan barang yang dititipkan. Bank tidak hanya menyimpan dana nasabah semata, tetapi memutar dana yang didapatnya, pihak bank berkewajiban menjamin secara penuh dana nasabah apabila terjadi kehilangan atau kesalahan yang dilakukan oleh pihak bank. Hal ini bertujuan guna memberikan jaminan keamanan kepada nasabah yang menyimpan dananya di bank. Di Indonesia, nasabah diberikan keamanan dan dijamin oleh Lembaga Penjamin Simpanan (LPS). Adanya jaminan dari LPS, maka nasabah lebih merasa tenang bahwa dana yang disimpannya aman. Prinsip wadi'ah yad dhamanah biasa diterapkan untuk tabungan dan giro, dimana nasabah bertindak sebagai yang meminjamkan uang dan bank sebagai yang dipinjam. Dalam dunia perbankan modern yang penuh kompetisi, intensif berupa bonus dapat dijadikan sebagai kebijakan perbankan dalam upaya merangsang masyarakat untuk menabung, dikarenakan semakin besar nilai keuntungan yang diberikan kepada nasabah dalam bentuk bonus, maka semakin efisien pula pemanfaatan dana tersebut.

Wadi'ah yad dhamanah adalah simpanan atau titipan dana dalam bentuk titipan yang bisa diambil sewaktu-waktu oleh nasabah. Demikian ketentuan umum tabungan wadi'ah dapat dilihat dari Fatwa DSN No, 02/DSN-MUI/IV/2000 adalah:

- 1) Bersifat simpanan
- 2) Simpanan bisa diambil kapan saja atau berdasarkan kesepakatan, dan tidak ada imbalan yang diisyaratkan kecuali dalam bentuk bonus yang bersifat sukarela dari pihak bank.⁹

Adapun ketentuan umum Produk Tabungan Batara iB yang diterapkan di PT. Tabungan Negara Kantor Cabang Syariah Bekasi, yaitu:

- 1) Masing-masing produk tabungan Batara iB menggunakan sistem akad wadi'ah yad dhamanah,
- 2) Jenis tabungan BTN Batara iB

⁹ Fatwa DSN No. 02/DSN-MUI/IV/2000

a. Tabungan Batara iB

Tujuan dari pembukaan tabungan Batara iB yaitu untuk keperluan sehari-hari dengan setoran awal Rp. 100.000,- dan minimal setoran berikutnya Rp. 10.000

b. Tabungan Batara Pelajar iB

Tujuan dari pembukaan tabungan Batara Pelajar iB yaitu untuk mendorong budaya menabung sejak dini dengan setoran awal Rp. 20.000,- dan minimal setoran berikutnya Rp.10.000,-

c. Tabungan Batara Payroll iB

Tujuan dari pembukaan tabungan Batara Payroll iB yaitu memudahkan proses penerimaan gaji dan transaksi karyawan. Setoran awal dari tabungan ini yaitu gaji pertama karyawan dan minimal setoran selanjutnya yaitu Rp. 10.000,-¹⁰

3.2.4. Peran dalam Pertumbuhan Ekonomi

Perbankan syariah memegang peran sangat penting dalam mendorong laju pertumbuhan ekonomi Indonesia. Di Indonesia perkembangan syariah sangat pesat ini dapat dilihat dari perkembangan Bank Umum Syariah dan Unit Usaha Syariah yang mengalami pertumbuhan setiap tahunnya.¹¹

Secara khusus peranan Bank Tabungan Negara Syariah secara nyata dapat terwujud dari aspek-aspek berikut:

1) Mendorong penurunan spekulasi di pasar keuangan, artinya bank mendorong terjadinya transaksi produktif dari dana masyarakat.

¹⁰ Wawancara dengan Ibu Selvina Fajar Saputri Customer Service PT. Bank Tabungan Negara KCS Bekasi 4 Desember 2022

¹¹ Ilfa Dianita, *Peran bank Syariah Indonesia dalam Pembangunan Ekonomi Nasional*, dalam jurnal Lembaga Keuangan Ekonomi dan Bisnis Islam, Volume 3, No.2, 2021, p.154

2) Mendorong pemerataan pendapatan, artinya bank bukan hanya mengumpulkan dana pihak ketiga, namun juga mengumpulkan dana zakat, infaq, dan shadaqah (ZIS). dana ZIS disalurkan melalui pembiayaan Qardul Hasan sehingga dapat mendorong pertumbuhan ekonomi

Bank syariah secara nyata dapat terwujud dalam aspek menjadi perekat nasionalisme baru, yang berarti bank syariah dapat menjadi fasilitator aktif bagi terbentuknya jaringan usaha ekonomi kerakyatan. Di samping itu bank syariah perlu mencontoh keberhasilan serikat dagang islam yang kemudian ditarik keberhasilannya untuk masa kini (ekonomi).

3.2.5. Permasalahan

Setiap lembaga memiliki masalah yang diakibatkan dari eksternal maupun internal. Seperti halnya dengan Bank Tabungan Negara KCS Bekasi, yang memiliki kendala internal yaitu tempat kantor yang kurang luas, dan masih terpisah antara gedung pelayanan nasabah baru dan nasabah KPR, sehingga terdapat dua layanan yang berbeda tempat.

Sedangkan untuk permasalahan eksternal adalah kendala dari para nasabah yang belum memenuhi syarat dalam pembukaan rekening, jadi beberapa nasabah tidak memenuhi kewajibannya, seperti belum melengkapi dokumen yaitu fotocopy KTP, KK dan NPWP guna mempermudah pihak bank dalam melakukan pendataan nasabah.

BAB IV

PENUTUP

4.1 Kesimpulan

Tabungan Batara iB merupakan salah satu produk tabungan yang ada di PT Bank Tabungan Negara KCS Bekasi dimana produk tabungan tersebut menggunakan prinsip syariah yaitu dengan Akad Wadi'ah Yad Dhamanah yang bebas dan gratis biaya administrasinya. Akad wadi'ah yad dhamanah diterapkan pada tabungan batara iB karena merupakan titipan murni dari pihak penitip yang memiliki dana atau nasabah kepada pihak bank yang dibeai amanah untuk menjaga uang nasabah dengan sebaik-baiknya dan dikembalikan kapan saja pemilik dana menghendak. Dalam prinsip wadi'ah yad dhamanah ini pihak bank boleh memanfaatkan dana milik nasabah dengan tujuan menjalankan operasional perbankan syariah. Dana yang terkumpul di bank akan digunakan untuk tujuan produktif dalam mencari keuntungan, dan pihak bank dapat memberikan bonus kepada nasabah apabila pihak penitip dana mendapat keuntungan. Dalam dunia perbankan modern yang penuh kompetisi, intensif berupa bonus dapat dijadikan sebagai kebijakan perbankan dalam upaya merangsang masyarakat untuk menabung, dikarenakan semakin besar nilai keuntungan yang diberikan kepada nasabah dalam bentuk bonus, maka semakin efisien pula pemanfaatan dana tersebut.

4.2 Saran

Meningkatkan strategi pemasaran produk-produk tabungan yang ada di PT. Bank Tabungan Negara KCS Bekasi khususnya tabungan Batara iB yang menerapkan akad wadi'ah yad dhamanah guna meningkatkan minat masyarakat serta kepercayaan masyarakat untuk menabung di BTN Syariah Bekasi

DAFTAR PUSTAKA

- Afif, Mufti, 2014, "*Tabungan Implementasi akad wadiah dan qard*", Jurnal Hukum Islam.
- Anshori, Abdul, Ghofur, 2007, "*Perbankan Syariah di Indonesia*", Yogyakarta: Gadjah Mada University Press
- Dianita, Ilfa, 2021, "*Peran bank Syariah Indonesia dalam Pembangunan Ekonomi Nasional*", Jurnal Lembaga Keuangan Ekonomi dan Bisnis Islam.
- Ismail, 2010, "*Akuntansi Bank Teori dan Aplikasi dalam Rupiah*" Jakarta: Prenandamedia Group.
- Janwari, Yadi, 2015, "*Fikih Lembaga Keuangan Syariah*", Bandung: PT Remaja Rosdakarya.
- Sjahdeini, Sutan, Remy, 1999, "*Perbankan Islam dan Kedudukan dalam Tata Hukum Perbankan Indonesia*". Jakarta: PT Pustaka Utama Grafiti.
- Wawancara dengan Ibu Selvina Fajar Saputri Customer Service PT. Bank Tabungan Negara KCS Bekasi 4 Desember 2022.

LAMPIRAN

Penyerahan cinderamata kepada PT. Bank Tabungan Negara KCS Bekasi



Pembekalan Bersama HRD BTN KCS Bekasi



Pendataan Kelengkapan Data Nasabah



Pencetakan Rekening Koran



Seragam Peserta SPL BTN KCS Bekasi



Pengecekan Kelengkapan CIF dan Data Pembukaan Rekening Nasabah



Faculty of Economics and Management

كلية الاقتصاد والإدارة

LEMBAR PENILAIAN INSTITUSI
STUDI PRAKTER LAPANGAN
PROGRAM STUDI EKONOMI ISLAM
2022 II/1444M

Nama Mahasiswa	: Nabella Nur Pratama	Tanda Tangan Instansi
Nama Instansi	: Bank BTN Syariah Bekasi	
Alamat Instansi	: Jl. Jenderal Sudirman, Ruko No. 1 G-H, Kel. Kayu Ringin Kee, Bekasi Selatan – Kota Bekasi JB 17111	
No. Telp	: 081233916997	
Periode SPL	: 1 Desember – 30 Desember 2022	

No.	KOMPONEN PENILAIAN	SKOR (0-100)	KETERANGAN
1	Aspek Kognitif		
	a. Penguasaan Keilmuan	96	
	b. Kemampuan mengidentifikasi masalah dan solusinya	96	
	c. Daya tangkap atau serap	99	
2	Aspek Afektif		
	d. Disiplin dan tanggung jawab	95	
	e. Komitmen dan integritas	96	
	f. Menghargai dan menghormati	95	
	g. Kreativitas	97	
	h. Kerjasama dengan tim	98	
	i. Penampilan dan kerapian busana	96	
3	Aspek Psikomotorik		
	j. Keahlian dan keterampilan	96	
	k. Penguasaan komputer dan teknologi informasi	98	
	l. Inovasi dan kreativitas	95	
	m. Produktivitas dan penyelesaian tugas	93	
RATA-RATA I, II & III (70%)			
IV	Penyusunan proposal	95	
V	Penyusunan Laporan	93	
NILAI SPL			

96.6 A



Faculty of Economics and Management

كلية الاقتصاد والإدارة

LAPORAN KEGIATAN HARIAN STUDI PRAKTEK LAPANGAN PROGRAM
STUDI EKONOMI ISLAM

FAKULTAS EKONOMI DAN MANAJEMEN UNIVERSITAS
DARUSSALAM GONTOR

1444 H/2022 M

NAMA : Nabella Nur Profana
NIM : 412020418070
OBJEK SPL : BTN Syariah
BAGIAN : Customer Service

NO	HARI/TGL	KEGIATAN	PARAF PEMBIMBING SPL
1	Ramis / 1/12/22	Mengambil berbagai data nasabah	
2		Mengecek identitas nasabah	
3		Mengecek data-data nasabah	
...			

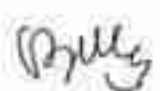
Mengetahui, Dosen Pembimbing SPL  M. Hafid Huri, M.F.	Nama Mahasiswi  Nabella Nur P.
---	--



Faculty of Economics and Management

كلية الاقتصاد والإدارة

LAPORAN KEGIATAN HARIAN STUDI PRAKTEK LAPANGAN PROGRAM
STUDI EKONOMI ISLAM

FAKULTAS EKONOMI DAN MANAJEMEN UNIVERSITAS
DARUSSALAM GONTOR

1444 H/2022 M



NAMA : Nabella Nur Protama

NIM : 412020418070

OBJEK SPL : BTN syariah

BAGIAN : Customer Service

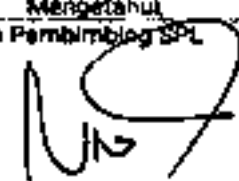
NO	HARI/TGL	KEGIATAN	PARAF PEMBIMBING SPL
1	Jumat / 2/12/22	Memastikan data nasabah sesuai nomor urut rekening	
2		Membuat surat pin mailer	
3		Membuat laporan pemeriksaan harian	
...			

Mengetahui Dosen Pembimbing SPL  M. Nurul Huda, M.F.	Nama Mahasiswa  Nabella NP
--	--



Faculty of Economics and Management

كلية الاقتصاد والإدارة

LAPORAN KEGIATAN HARIAN STUDI PRAKTEK LAPANGAN PROGRAM
STUDI EKONOMI ISLAM

FAKULTAS EKONOMI DAN MANAJEMEN UNIVERSITAS
DARUSSALAM GONTOR

1444 H/2022 M

NAMA : Nabella Nur Profama.

NIM : 412020412070

OBJEK SPL : BTN Syariah

BAGIAN : Customer Service

NO	HARI/TGL	KEGIATAN	PARAF PEMBIMBING SPL
1	Senin / 5/12/22	Melengkapi data nasabah	
2		mengorek identitas nasabah	
3		mencetak surat pin mailer	
...			

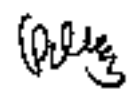
<p>Mengetahui Dosen Pembimbing SPL</p>  <p>M. Hasyim Huda, M.P.</p>	<p>Nama Mahasiswa</p>  <p>Nabella NF</p>
--	--



Faculty of Economics and Management

كلية الاقتصاد والإدارة

LAPORAN KEGIATAN HARIAN STUDI PRAKTEK LAPANGAN PROGRAM STUDI EKONOMI ISLAM

FAKULTAS EKONOMI DAN MANAJEMEN UNIVERSITAS
DARUSSALAM GONTOR

1444 H/2022 M

NAMA : Nabella Nur Profoma
NIM : 412020418070
OBJEK SPL : BTN Sgariah
BAGIAN : Customer Service

NO	HARI/TGL	KEGIATAN	PARAF PEMBIMBING SPL
1	Selasa 16/12/22	Merapikan data giro dan prima	
2		Membuat surat rekening koran nasabah lembaga	
3		memeriksa rekening koran setiap cabang	

Mengetahui Dosen Pembimbing SPL  Nana Maltasiwi	Nana Maltasiwi  Nabella Nur Profoma
---	--



Faculty of Economics and Management

كلية الاقتصاد والإدارة



LAPORAN KEGIATAN HARIAN STUDI PRAKTEK LAPANGAN PROGRAM
STUDI EKONOMI ISLAM

FAKULTAS EKONOMI DAN MANAJEMEN UNIVERSITAS
DARUSSALAM GONTOR

1444 H/2022 M

NAMA : Nabella Nur Profoma.
NIM : 412020418070
OBJEK SPL : BTN Syariah
BAGIAN : Customer service

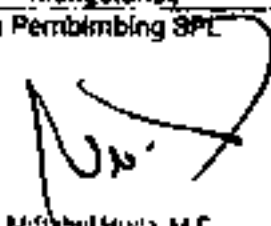
NO	HARI/TGL	KEGIATAN	PARAF PEMBIMBING SPL
1	Rabu/7/17/22	Membuka rekening koran	
2		Mengisi laporan harian cs.	
3		Mengecek data nasabah	
...			

Mengetahui Dosen Pembimbing SPL	Nama Mahasiswa
 M. FIRDHAUS M.C.	 Nabella NP

LAPORAN KEGIATAN HARIAN STUDI PRAKTEK LAPANGAN PROGRAM
STUDI EKONOMI ISLAM

FAKULTAS EKONOMI DAN MANAJEMEN UNIVERSITAS
DARUSSALAM GONTOR

1444 H/2022 M



NAMA : Nabella Nur Projama

NIM : 412020418070

OBJEK SPL : BTN Syariah

BAGIAN : Customer Service

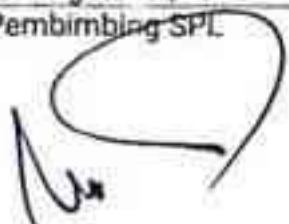
NO	HARI/TGL	KEGIATAN	PARAF PEMBIMBING SPL
1	Kemis / 8/10/22	Mencetak rekening koran setiap kantor cabang	
2		mendapa pembebanan majelis nasabah	
3			
...			

Mengetahui, Dosen Pembimbing SPL	Nama Mahasiswi
 Miftahul Huri, M.E.	 Nabella NP

LAPORAN KEGIATAN HARIAN STUDI PRAKTEK LAPANGAN PROGRAM
STUDI EKONOMI ISLAM

FAKULTAS EKONOMI DAN MANAJEMEN UNIVERSITAS
DARUSSALAM GONTOR

1444 H/2022 M

NAMA : Nabella Nur Profama
NIM : 412020418070
OBJEK SPL : BTN Syariah
BAGIAN : Customer Service

NO	HARI/TGL	KEGIATAN	PARAF PEMBIMBING SPL
1	Jumat 9/12/22	Mendapat percetakan rekening koran nutaboh	
2		mendapat pembayaran maffroi	
3		Mengurutkan rekening dan koran setiap bulan	

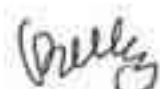
Mengetahui, Dosen Pembimbing SPL	Nama Mahasiswi
 Miftahul Huda, M.E.	 Nabella NP



LAPORAN KEGIATAN HARIAN STUDI PRAKTEK LAPANGAN PROGRAM
STUDI EKONOMI ISLAM

FAKULTAS EKONOMI DAN MANAJEMEN UNIVERSITAS
DARUSSALAM GONTOR

1444 H/2022 M

NAMA : Nabella Nur Profoma
NIM : 412020418070
OBJEK SPL : BTN Syariah
BAGIAN : Customer Service

NO	HARI/TGL	KEGIATAN	PARAF PEMBIMBING SPL
1	Senin 12/12/22	mendapat reset pin ATM nasabah	
2		mendapat pergantian buku tabungan	
3		mendapat spool ATM GPN dan spool ATM CB	
...			

Mengetahui, Dosen Pembimbing SPL	Nama Mahasiswi
	
Miftahul Huda, M.E.	Nabella NP



LAPORAN KEGIATAN HARIAN STUDI PRAKTEK LAPANGAN PROGRAM
STUDI EKONOMI ISLAM

FAKULTAS EKONOMI DAN MANAJEMEN UNIVERSITAS
DARUSSALAM GONTOR

1444 H/2022 M

NAMA : Nabella Nur Profama
NIM : 412020418070
OBJEK SPL : BTN Syariah
BAGIAN : Customer Service

NO	HARI/TGL	KEGIATAN	PARAF PEMBIMBING SPL
1	08020 / 13/12/22	Mendapa aktivasi CEN	
2		Mendapa berita Acara konfirmasi	
3		Mendapa rekening online nasabah	
-			

Mengetahui Dosen Pembimbing SPL	Nama Mahasiswi
 Miftahul Huda, M.E.	 Nabella NP



LAPORAN KEGIATAN HARIAN STUDI PRAKTEK LAPANGAN PROGRAM
STUDI EKONOMI ISLAM

FAKULTAS EKONOMI DAN MANAJEMEN UNIVERSITAS
DARUSSALAM GONTOR

1444 H/2022 M

NAMA : Nabella Nur Profama
NIM : 412020418070
OBJEK SPL : BTN Syariah
BAGIAN : Customer Service

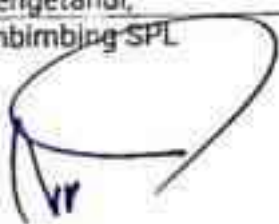
NO	HARI/TGL	KEGIATAN	PARAF PEMBIMBING SPL
1	Rabu 14/12/22	Mencetak formulir cif dan pembukaan rekening nasabah perorangan	
2		mencetak formulir cif dan pembukaan rekening nasabah lembaga	
3		Mendata kelengkapan cif dan cif yang hilang	
...			

Mengetahui, Dosen Pembimbing SPL	Nama Mahasiswa
	
Miftahul Huda, M.E.	Nabella NP



LAPORAN KEGIATAN HARIAN STUDI PRAKTEK LAPANGAN PROGRAM
STUDI EKONOMI ISLAM

FAKULTAS EKONOMI DAN MANAJEMEN UNIVERSITAS
DARUSSALAM GONTOR

1444 H/2022 M

NAMA : Nabella Nur Pratama
NIM : 412020418070
OBJEK SPL : BTN syariah
BAGIAN : Customer service

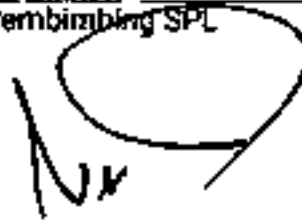
NO	HARI/TGL	KEGIATAN	PARAF PEMBIMBING SPL
1	Komis 15/12/22	Mengecek data nasabah	
2		Mengisi af nasabah yang kosong	
3		mencekik persyaratan formulir	
...			

Mengetahui, Dosen Pembimbing SPL	Nama Mahasiswa
 Miftahul Huda, M.E.	 Nabella NP

LAPORAN KEGIATAN HARIAN STUDI PRAKTEK LAPANGAN PROGRAM
STUDI EKONOMI ISLAM

FAKULTAS EKONOMI DAN MANAJEMEN UNIVERSITAS
DARUSSALAM GONTOR

1444 H/2022 M



NAMA : Nabella Nur Profama

NIM : 412020418070

OBJEK SPL : BTN Syariah

BAGIAN : Customer Service

NO	HARI/TGL	KEGIATAN	PARAF PEMBIMBING SPL
1	Jumat / 16/12/22	List nasabah rekening koran	
2		mengecek RK nasabah lembaga	
3		Mendaftar RK nasabah lembaga	
...			

Mengetahui, Dosen Pembimbing SPL	Nama Mahasiswa
 Miftahul Huda, M.E.	 Nabella NP



LAPORAN KEGIATAN HARIAN STUDI PRAKTEK LAPANGAN PROGRAM
STUDI EKONOMI ISLAM

FAKULTAS EKONOMI DAN MANAJEMEN UNIVERSITAS
DARUSSALAM GONTOR

1444 H/2022 M

NAMA : Nabella Nur Profama
NIM : 412020418070
OBJEK SPL : BTN Syariah
BAGIAN : Customer Service

NO	HARI/TGL	KEGIATAN	PARAF PEMBIMBING SPL
1	Jenin / 16/12/22	Mendapa leaflet produk tabungan	
2		Mendapa tabel transaksi	
3		Mendapa kekurangan dokumen	
...			

Mengetahui, Dosen Pembimbing SPL  M. Rahmat Nur, M.E.	Nama Mahasiswa  Nabella NP
---	---



Faculty of Economics and Management

كلية الاقتصاد والإدارة

LAPDRAN KEGIATAN HARIAN STUDI PRAKTEK LAPANGAN PROGRAM STUDI EKONOMI ISLAM

FAKULTAS EKONOMI DAN MANAJEMEN UNIVERSITAS
DARUSSALAM GONTOR

1444 H/2022 M

NAMA : Nabella Nur Profama.
NIM : 412020418070
OBJEK SPL : BTN Syariah
BAGIAN : Customer Service

NO	HARI/TGL	KEGIATAN	PARAF PEMBIMBING SPL
1	Selasa 20/12/22	Mencetak rekening koran.	
2		Mengecek data nasabah	
3		List materi PK	
...			

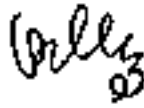
Mengetahui, Dosen Pembimbing SPL  Miftahul Huda, M.E.	Nama Mahasiswi  Nabella NP
---	--



LAPORAN KEGIATAN HARIAN STUDI PRAKTEK LAPANGAN PROGRAM
STUDI EKONOMI ISLAM

FAKULTAS EKONOMI DAN MANAJEMEN UNIVERSITAS
DARUSSALAM GONTOR

1444 H/2022 M

NAMA : Nabella Nur Pratama.
NIM : 412020418070
OBJEK SPL : BTN Syariah
BAGIAN : Customer Service

NO	HARI/TGL	KEGIATAN	PARAF PEMBIMBING SPL
1	Rabu 21/12/20	Melengkapi data formulir nasabah	
2		Melengkapi data CIF lembaga	
3		Mengecek kelengkapan nasabah	
...			

Mengetahui, Dosen Pembimbing SPL  M. Hafid Huri, M.E.	Nama Mahasiswa  Nabella NP
---	--



LAPORAN KEGIATAN HARIAN STUDI PRAKTEK LAPANGAN PROGRAM
STUDI EKONOMI ISLAM

FAKULTAS EKONOMI DAN MANAJEMEN UNIVERSITAS
DARUSSALAM GONTOR

1444 H/2022 M

NAMA : Nabella Nur Profoma
NIM : 412020418070
OBJEK SPL : BTN Syariah
BAGIAN : Customer Service

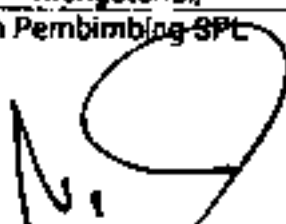
NO	HARI/TGL	KEGIATAN	PARAF PEMBIMBING SPL
1	Kamis / 22/12/20	memafukkan data masalah lembaga sesuai UJ	
2		mendata aktivasi cek	
3		melenyapkan data giro	
...			

Mengetahui, Dosen Pembimbing SPL	Nama Mahasiswa
 M. Hafid Huda, M.F.	 Nabella NP

LAPORAN KEGIATAN HARIAN STUDI PRAKTEK LAPANGAN PROGRAM
STUDI EKONOMI ISLAM

FAKULTAS EKONOMI DAN MANAJEMEN UNIVERSITAS
DARUSSALAM GONTOR

1444 H/2022 M

NAMA : Nabella Nur Profama.

NIM : 412020418070

OBJEK SPL : BTN Syariah

BAGIAN : Customer Service

NO	HARI/TGL	KEGIATAN	PARAF PEMBIMBING SPL
1	Jumat / 23/12/22	Mendata kelengkapan dokumen	
2		mendata rekening giro wakalah	
3		mendata kelengkapan wakalah lembaga (KFI)	
...			

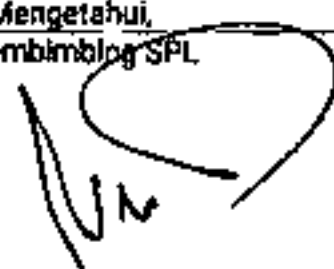
Mengetahui, Dosen Pembimbing SPL	Nama Mahasiswa
 M. Hafid H. M. E.	_____



LAPORAN KEGIATAN HARIAN STUDI PRAKTEK LAPANGAN PROGRAM
STUDI EKONOMI ISLAM

FAKULTAS EKONOMI DAN MANAJEMEN UNIVERSITAS
DARUSSALAM GONTOR

1444 H/2022 M

NAMA : Nabella Nur Profama
NIM : 412020418070
OBJEK SPL : BTN Syariah
BAGIAN : Customer Service

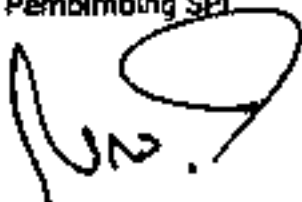
NO	HARI/TGL	KEGIATAN	PARAF PEMBIMBING SPL
1	Senin/ 26/12/22	Membaca rekening CIF	
2		Mengecek photocopy sesuai asli	
3			
...			

Mengetahui, Dosen Pembimbing SPL	Nama Mahasiswa
 M. Fauzi Huda, M.E.	 Nabella NP



LAPORAN KEGIATAN HARIAN STUDI PRAKTEK LAPANGAN PROGRAM
STUDI EKONOMI ISLAM

FAKULTAS EKONOMI DAN MANAJEMEN UNIVERSITAS
DARUSSALAM GONTOR

1444 H/2022 M

NAMA : Nabella Nur Profama
NIM : 412020418070
OBJEK SPL : BTN Syariah
BAGIAN : Customer Service

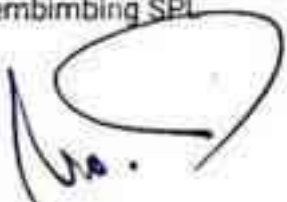
NO	HARI/TGL	KEGIATAN	PARAF PEMBIMBING SPL
1	Selasa / 27/12/22	mencetak pin mailer nasabah perorangan	
2		mendata kelengkapan CIF nasabah	
3		mengcek kelengkapan CIF lembaga	
...			

Mengetahui, Dosen Pembimbing SPL	Nama Mahasiswi
 Miftahul Huda, M.E.	 Nabella NP

LAPORAN KEGIATAN HARIAN STUDI PRAKTEK LAPANGAN PROGRAM
STUDI EKONOMI ISLAM

FAKULTAS EKONOMI DAN MANAJEMEN UNIVERSITAS
DARUSSALAM GONTOR

1444 H/2022 M

NAMA : Nabella Nur Profama
NIM : 412020418070
OBJEK SPL : BTN Syariah
BAGIAN : Customer Service

NO	HARI/TGL	KEGIATAN	PARAF PEMBIMBING SPL
1	Rabu 28/10/22	mencepat pin mailer	
2		mendata pin mailer nasabah Kantor Cabang	
3		mencepat identitas nasabah pembukaan rekening	
...			

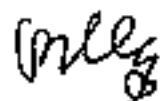
Mengetahui, Dosen Pembimbing-SPL	Nama Mahasiswa
 Miftahul Huda, M.E	 Nabella NP



LAPORAN KEGIATAN HARIAN STUDI PRAKTEK LAPANGAN PROGRAM
STUDI EKONOMI ISLAM

FAKULTAS EKONOMI DAN MANAJEMEN UNIVERSITAS
DARUSSALAM GONTOR

1444 H/2022 M

NAMA : Nabella Nur Pratama.
NIM : 412020418070
OBJEK SPL : BTN Syariah
BAGIAN : Customer Service

NO	HARI/TGL	KEGIATAN	PARAF PEMBIMBING SPL
1	Kemiri / 29/12/22	mencetak formulir Cif perorangan	
2		mencetak persyaratan pembuatan rekening	
3		melengkapi data Cif nasabah	
...			

Mengetahui Dosen Pembimbing SPL  Miftahul Huda, M.F.	Nama Mahasiswa  Nabella NP
--	--

LAPORAN KEGIATAN HARIAN STUDI PRAKTEK LAPANGAN PROGRAM
STUDI EKONOMI ISLAM

FAKULTAS EKONOMI DAN MANAJEMEN UNIVERSITAS
DARUSSALAM GONTOR

1444 H/2022 M



NAMA : Nabella Nur Pratama

NIM : 412020418070

OBJEK SPL : BTN Syariah

BAGIAN : Customer Service

NO	HARI/TGL	KEGIATAN	PARAF PEMBIMBING SPL
1	Jumat/ 30/12/22	Mengesek identitas nasabah (NPWP, KK)	
2		Membuat surat pembukaan rekening Debit	
3		Mendata pembukaan rekening online	
...			

Mengetahui, Dosen Pembimbing SPL	Nama Mahasiswa
 Miftahul Huda, M.E.	 Nabella NP

SURAT KETERANGANNo. *69* /BKS/SUPP/1/2023

Yang bertanda tangan di bawah ini atas nama Bank BTN Kantor Cabang Syariah Bekasi, dengan ini menerangkan bahwa:

Nama : NABELLA NUR PRATAMA
NIM / NIS : 412020418070
Kampus / Sekolah : Universitas Darussalam Gontor

Telah melaksanakan Magang / PKL di Bank BTN Kantor Cabang Syariah Bekasi sejak tanggal **01-30 Desember 2022** dengan kinerja **Baik**.

Demikian surat ini dibuat untuk dipergunakan sebagaimana mestinya.

Bekasi, 11 Januari 2023
PT. BANK TABUNGAN NEGARA (Persero), Tbk.
KANTOR CABANG SYARIAH BEKASI

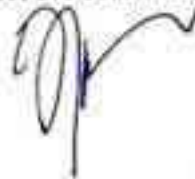

Aji Kustriyanto
DEM Supporting

Dagus Akris Triviani
Operation Unit Head



The Fountain of Wisdom